

Мембранный клапан, металлический

Конструкция

2/2 ходовой мембранный клапан GEMÜ 620 оснащён практически не требующим обслуживания мембранным приводом, который может управляться нейтральными газами.

Характеристики

- Применение для нейтральных, агрессивных*, жидких и газообразных рабочих сред
- Нечувствительность к содержащим частицы средам
- Корпуса и мембраны клапанов выпускаются в различных исполнениях и из разных материалов
- Исполнение АTEX - по запросу

Преимущества

- Произвольное направление потока
- Высокая пропускная способность
- Принадлежности
 - Ограничитель хода
 - Визуальный индикатор
 - Ручное аварийное управление (GEMÜ 1002, GEMÜ 1004)
 - Пилотный клапан с аварийным управлением (GEMÜ 0322 - 0326)
 - Электрический индикатор положения и электрический индикатор
 - Пневматический или электропневматический регулятор положения

* см. указания по рабочей среде на стр. 2



Вид в разрезе

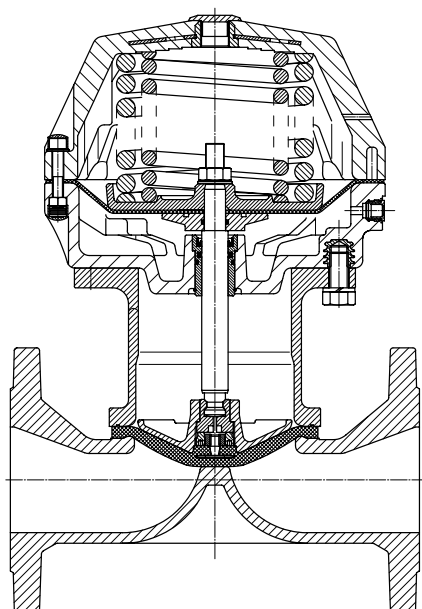

Технические характеристики

Рабочая среда

Агрессивные, нейтральные, газообразные и жидкие вещества, не оказывающие отрицательного воздействия на физические и химические свойства материалов соответствующих корпусов и мембран.

Макс. доп. температура рабочей среды 150 °C
(в зависимости от среды, материала корпуса и мембраны)

Условия окружающей среды

температура окружающей среды от 0 до 60 °C

Управляющая среда

Нейтральные газы

Макс. доп. температура управляющей среды 40 °C

Объем заполнения

Размер привода 0	0,15 дм ³
Размер привода 1	0,35 дм ³
Размер привода 2	1,10 дм ³
Размер привода 3	2,5 дм ³
Размер привода 4	6,8 дм ³

Рабочее давление, Упр. давление [бар]

		Функция управления 1			
		Размер привода	Рабочее давление		Упр. давление для макс. хода
MG	DN	Код	EPDM/FPM	PTFE	
25	15	0/N	0 - 10	0 - 6	5,5 - 7,0
	20				
	25				
40	32	1/N	0 - 10	0 - 6	5,5 - 7,0
	40				
50	50	2/N	0 - 10	0 - 6	5,5 - 7,0
65	65	3/1	0 - 3	0 - 2	2,6 - 7,0
	65	3A1	0 - 3	0 - 2	3,0 - 7,0
	65	3/2	0 - 6	0 - 4	4,5 - 7,0
	65	3A2	0 - 6	0 - 4	4,5 - 7,0
	65	3/3	0 - 10	0 - 6	5,5 - 7,0
	65	3A3	0 - 10	0 - 6	6,0 - 7,0
80	80	3/2	0 - 3	0 - 2	4,5 - 7,0
	80	3A2	0 - 3	0 - 2	5,0 - 7,0
	80	3/3	0 - 7	0 - 5	5,6 - 7,0
	80	3A3	0 - 7	0 - 5	6,5 - 7,0
	80	4A2	0 - 10	0 - 6	3,5 - 7,0
100	100	3/3	0 - 6	0 - 4	6,2 - 7,0
	100	3A3	0 - 6	0 - 4	6,5 - 7,0
	100	4A3	0 - 10	0 - 6	4,5 - 7,0
125	125	4A2	0 - 5	0 - 3	4,0 - 7,0
	125	4A3	0 - 8	0 - 5	5,5 - 7,0
150	150	4A3	0 - 6	0 - 4	5,5 - 7,0

Все значения давления приведены в бар превышения давления, рабочее давление приложено с одной стороны для закрытого клапана. Для данных значений гарантируется полная герметичность клапана. Данные для двухстороннего рабочего давления для чистых сред - по запросу. Более высокое рабочее давление по запросу.

MG = размер мембраны

Технические характеристики

Рабочее давление, Упр. давление [бар]									
		Функция управления 2				Функция управления 3			
		Размер привода	Рабочее давление		Упр. давление см. диаграмму	Размер привода	Рабочее давление		Упр. давление см. диаграмму
MG	DN	Код	EPDM/FPM	PTFE		Код	EPDM/FPM	PTFE	
25	15	0/F	0 - 10	0 - 6	макс. 5,5	0/D	0 - 10	0 - 6	макс. 5,5
	20								
	25								
40	32	1/F	0 - 10	0 - 6	макс. 5,5	1/D	0 - 10	0 - 6	макс. 5,5
	40								
50	50	2/F	0 - 10	0 - 6	макс. 5,0	2/D	0 - 10	0 - 6	макс. 5,0
65	65	3/F 3AF	0 - 10	0 - 6	макс. 4,5	3/D 3AD	0 - 10	0 - 6	макс. 4,0
	65								
	65								
	65								
	65								
80	80	3/F 3AF	0 - 10	0 - 6	макс. 5,5	3/D 3AD	0 - 10	0 - 6	макс. 5,0
	80								
	80								
	80								
	80								
100	100	3/F	0 - 6	0 - 4	макс. 5,0	3/D	0 - 6	0 - 4	макс. 4,5
	100	3AF	0 - 6	0 - 4	макс. 5,0	3AD	0 - 6	0 - 4	макс. 4,5
	100	4AF	0 - 10	0 - 6	макс. 3,5	4AD	0 - 10	0 - 6	макс. 3,0
125	125	4AF	0 - 10	0 - 6	макс. 4,5	4AD	0 - 10	0 - 6	макс. 4,0
	125								
150	150	4AF	0 - 8	0 - 5	макс. 4,5	4AD	0 - 8	0 - 5	макс. 4,0

Все значения давления приведены в бар превышения давления, рабочее давление приложено с одной стороны для закрытого клапана. Для данных значений гарантируется полная герметичность клапана. Данные для двухстороннего рабочего давления для чистых сред - по запросу. Более высокое рабочее давление по запросу.
MG = размер мембраны

Рабочее давление – управляющее давление привода 0/F, 1/F, 2/F

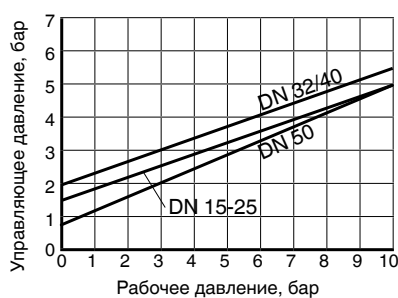

Рабочее давление – управляющее давление привода 3/F, 3AF

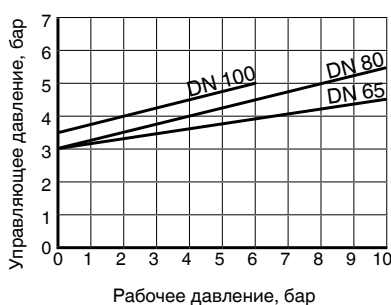

Рабочее давление – управляющее давление привода 4AF

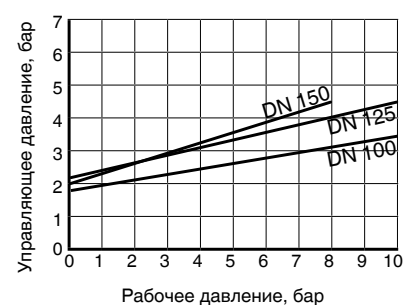

Примечание: В вышеизложенных диаграммах у приводов с «нормально открытой пружиной» (функ. упр. 2) минимально необходимое управляющее давление указано в зависимости от рабочего давления.

Технические характеристики

Пропускная способность Kv [м³/ч]

MG	DN	GG 25	PFA / PP	эбонита
25	15	7	5	6
	20	14	9	11
	25	20	13	15
40	32	36	23	29
	40	40	26	32
50	50	80	47	64
65	65	100	72	80
	65			
	65			
	65			
	65			
80	80	160	110	128
	80			
	80			
	80			
100	100	238	177	190
	100			
	100			
125	125	270	214	230
	125			
150	150	480	365	397

Значения пропускной способности Kv определены согласно стандарту DIN EN 60534, входное давление 5 бар, Др 1 бар, соединение фланцы EN 1092 монтажная длина EN 558 серия 1 и мембрана из мягкого эластомера.

Kv-значения могут отличаться в зависимости от конфигурации конструкции (к примеру, от разновидности материала мембраны или корпуса клапана). В основном, мембранные элементы подвержены влиянию рабочего давления, температуры, процесса применения и крутящего момента. Изменения Kv-значения при таких условиях соответствуют допустимым допускам отклонения величины.

MG = размер мембраны

Данные для заказа

Тип корпуса	Код
Проходной	D

Вид соединения	Код
Резьбовое соединение резьбовое соединение DIN ISO 228	1
Фланец Фланец EN 1092 / PN16 / Форма B, Монтажная длина EN 558, серия 1, ISO 5752, серия 1	8
Фланец ANSI Class 150 RF, Монтажная длина MSS SP-88	38
Фланец ANSI Class 125/150 RF, Монтажная длина EN 558, серия 1, ISO 5752, серия 1	39
Фланец BS 10 Табл. „E“, Монтажная длина EN 558, серия 7, ISO 5752, серия 7	51
Фланец EN 1092 / PN16 / Форма A, Монтажная длина EN 558, серия 7, ISO 5752, серия 7	53
Фланец ANSI Class 125/150 RF, Монтажная длина EN 558, серия 7, ISO 5752, серия 7	56
Технические характеристики для различных видов подключения относятся к размерам фланцев, а не к рабочему давлению. Рабочее давление см. техн. данные	

Материал корпуса клапана	Код
EN-GJL-250 (GG 25)	8
EN-GJS-400-18-LT (GGG 40.3) Обшивка из PFA	17
EN-GJS-400-18-LT (GGG 40.3) Обшивка из PP	18
EN-GJS-500-7 (GGG 50) Обшивка из PFA	81
EN-GJS-400-18-LT (GGG 40.3) Обшивка из эбонита	83
EN-GJS-500-7 (GGG 50) Обшивка из PP	91

Материал мембраны	Код
NBR	2
FPM	4
CR	8
EPDM	14
PTFE/EPDM, Однокомпонентная	54*
PTFE/EPDM, двухкомпонентная	5M
*Применение с различными корпусами клапанов смотри стр. 11	

Функция управления	Код
Нормально закрытый пружиной (NC)	1
Нормально открытый пружиной (NO)	2
Управление в двух направлениях (DA)	3

исполнение привода		Код		
Материал головки привода: Пластмасса				
MG	DN	Ф.упр. 1	Ф.упр. 2	Ф.упр. 3
25	15 - 25	0/N	0/F	0/D
40	32 + 40	1/N	1/F	1/D
50	50	2/N	2/F	2/D
65 - 100	65 - 100	3/1, 3/2, 3/3	3/F	3/D
Материал головки привода: Металл				
MG	DN	Ф.упр. 3	Ф.упр. 2	Ф.упр. 3
65 - 100	65 - 100	3A1, 3A2, 3A3	3AF	3AD
80 - 150	80 - 150	4A2, 4A3	4AF	4AD
MG = Размер мембраны				

Пример заказа	620	80	D	8	8	14	1	3/3
Тип	620							
Номинальная длина		80						
Тип корпуса (код)			D					
Вид соединения (код)				8				
Материал корпуса клапана (код)					8			
Материал мембраны (код)						14		
Функция управления (код)							1	
исполнение привода (код)								3/3

Другие виды соединений, материалы корпуса клапана, обшивка и материал мембраны по запросу

Размеры привода [мм]

Steuerfunktion Code 1

Размер привода Код	Размер мембраны	DN	ø B	A	A1	G	Масса [кг]
0/N	25	15 - 25	128	152	65	G 1/4	2,1
1/N	40	32 + 40	158	187	86	G 1/4	4,2
2/N	50	50	213	221	97	G 1/4	7,0
3/1	65	65	259	333	173	G 1/4	14,4
3/2			259	333	173		15,1
3/3			259	333	173		15,8
3A1			256	307	172		23,8
3A2			256	307	172		24,6
3A3			256	307	172		25,8
3/2	80	80	259	333	173	G 1/4	16,5
3/3			259	333	173		17,2
3A2			256	307	172		26,4
3A3			256	307	172		27,4
4A2			360	439	159		54,7
3/3	100	100	259	333	173	G 1/4	17,8
3A3			256	307	172		28,1
4A3			360	439	159		63,3
4A2	125	125	360	451	171	G 1/4	58,0
4A3			360	451	171		66,0
4A3	150	150	360	440	160	G 1/4	67,0

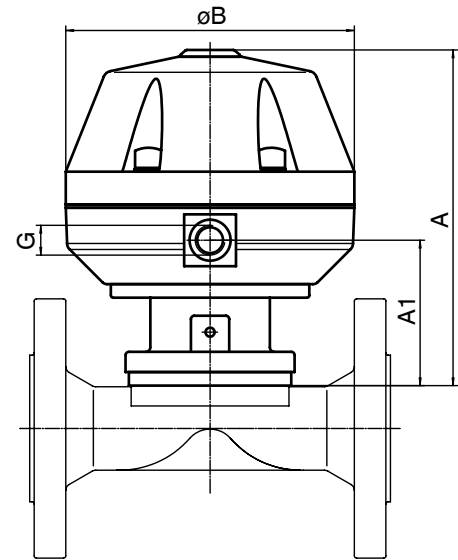

Размер привода 0 - 2

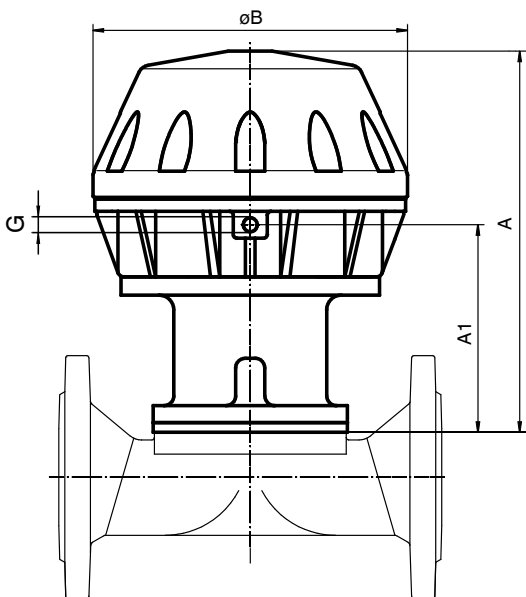

Размер привода 3

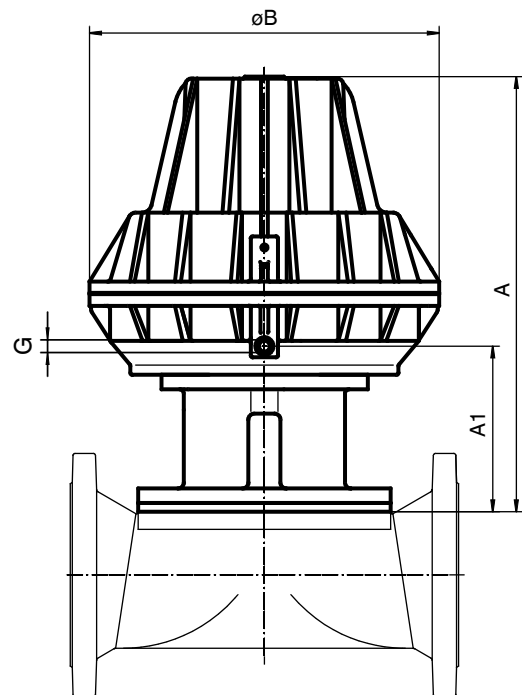

Размер привода 4

Размеры привода [мм]

Функция управления код 2 + 3

Размер привода Код	Размер мембраны	DN	ø B	A	A1	A2	G	Масса [кг]
0/F - 0/D	25	15 - 25	128	117	66	28	G 1/4	1,6
1/F - 1/D	40	32 + 40	158	143	84	27	G 1/4	3,2
2/F - 2/D	50	50	213	167	96	28	G 1/4	5,1
3/F - 3/D	65	65	258	284	170	45	G 1/4	14,0
3AF - 3AD								18,2
3/F - 3/D	80	80	256	282	169	45	G 1/4	15,2
3AF - 3AD								20,0
3/F - 3/D	100	100	256	282	169	45	G 1/4	16,0
3AF - 3AD								21,0
4AF - 4AD	125	125	360	322	156	109	G 1/4	35,0
4AF - 4AD	150	150	360	323	156	109	G 1/4	45,0

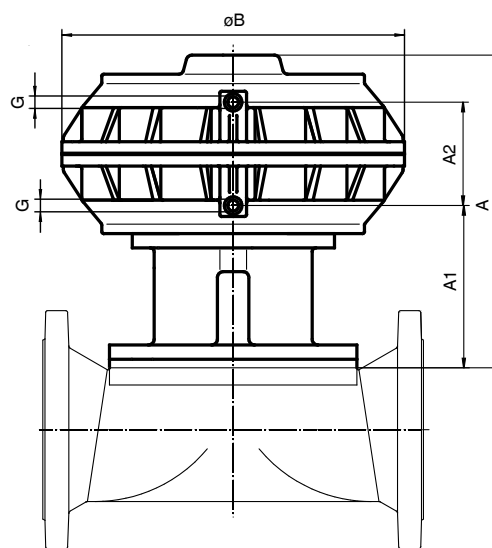
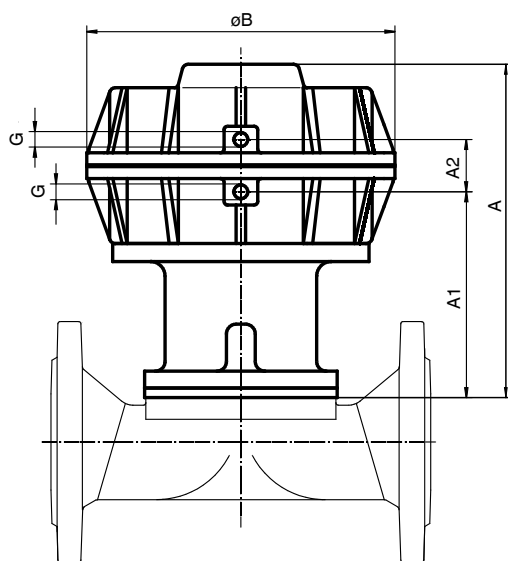
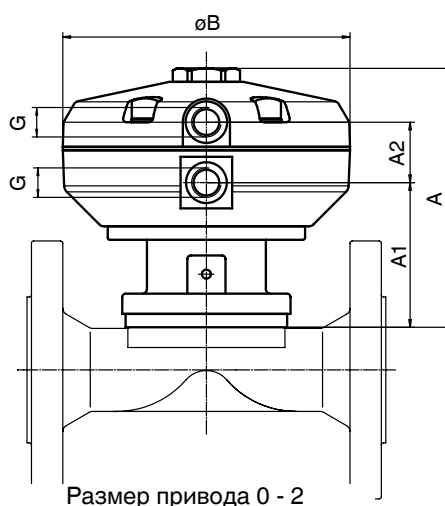

Размеры корпуса [мм]

Фланец - DIN EN 1092 - серия 1, код соединения 8 материал корпуса клапана GG 25 (код 8), GGG 40.3 (код 17, 18, 83)

MG	DN	øD	øk	øL	количество болтов	H1		FTF	Масса [кг]
						Код материала 8	Код материала 17, 18, 83		
25	15	95	65	14	4	19,0	18,0	130,0	1,9
	20	105	75	14	4	19,0	20,5	150,0	2,4
	25	115	85	14	4	19,0	23,0	160,0	2,9
40	32	140	100	19	4	28,0	28,7	180,0	4,9
	40	150	110	19	4	28,0	33,0	200,0	5,7
50	50	165	125	19	4	35,0	39,0	230,0	7,5
65	65	185	145	19	4	27,5	51,0	290,0	10,2
80	80	200	160	19	8	33,0	59,5	310,0	14,2
100	100	220	180	19	8	43,0	73,0	350,0	21,0
125	125	250	210	19	8	65,0	87,0	400,0	30,0
150	150	285	240	23	8	58,0	109,0	480,0	35,0

MG = размер мембраны

Материалы см. обзорную таблицу стр. 11

Фланец - DIN EN 1092 - серия 7, код соединения 53 материал корпуса клапана GG 25 (код 8), GGG 40.3 (код 17)

MG	DN	øD		øk	øL	количество болтов	H1		FTF		Масса [кг]
		Код материала 8	Код материала 17				Код материала 8	Код материала 17			
25	15	95	-	65	14	4	19,0	-	117,0	-	1,9
	20	105	-	75	14	4	19,0	-	117,0	-	2,4
	25	115	-	85	14	4	19,0	-	127,0	-	2,9
40	32	140	-	100	19	4	28,0	-	-	-	4,9
	40	150	-	110	19	4	28,0	-	159,0	-	5,7
50	50	165	-	125	19	4	35,0	-	191,0	-	7,5
65	65	185	-	145	19	4	27,5	-	216,0	-	10,2
80	80	200	-	160	19	8	33,0	-	254,0	-	14,2
100	100	220	-	180	19	8	43,0	-	305,0	-	21,0
125	125	250	-	210	19	8	65,0	-	356,0	-	30,0
150	150	285	280*	240	23	8	58,0	109,0	406,0	416,0	35,0

* Диаметр Норм отличается от стандартного

MG = размер мембраны

Материалы см. обзорную таблицу стр. 11

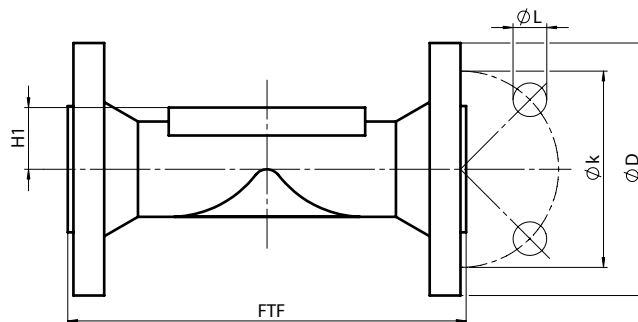

Размеры корпуса [мм]

**Фланец - ANSI CLASS 125/150 RF, код соединения 38, 39
материал корпуса клапана GGG 25 (код 8), GGG 40.3 (код 17, 18, 83)**

MG	DN	øD	øk	øL	количество болтов	H1		FTF			Масса [кг]
						Код соединения 38, 39		Код соединения 38		Код соединения 39	
						Код материала 8	Код материала 17, 18, 83	Код материала 17, 18	Код материала 83	Код материала 8, 17, 18, 83	
25	15	90	60,3	15,9	4	19,0	18,0	-	-	130,0	1,9
	20	100	69,9	15,9	4	19,0	20,5	146,0	146,4	150,0	2,4
	25	110	79,4	15,9	4	19,0	23,0	146,0	146,4	160,0	2,9
40	32	115	88,9	15,9	4	28,0	28,7	-	-	180,0	4,9
	40	125	98,4	15,9	4	28,0	33,0	175,0	171,4	200,0	5,7
50	50	150	120,7	19,0	4	35,0	39,0	200,0	197,4	230,0	7,5
65	65	180	139,7	19,0	4	27,5	51,0	226,0	222,4	290,0	10,2
80	80	190	152,4	19,0	4	33,0	59,5	260,0	260,4	310,0	14,2
100	100	230	190,5	19,0	8	43,0	73,0	327,0	324,4	350,0	21,0
125	125	255	215,9	22,2	8	65,0	87,0	-	-	400,0	30,0
150	150	280	241,3	22,2	8	58,0	109,0	416,0	416,0	480,0	35,0

MG = размер мембраны

Материалы см. обзорную таблицу стр. 11

**Фланец - ANSI CLASS 125/150 RF, код соединения 56
материал корпуса клапана GGG 40.3 (код 17), GGG 50 (код 81, 91)**

MG	DN	øD	øk	øL	количество болтов	H1	FTF	Масса [кг]
25	25	110	79,4	15,9	4	23,0	127,0	2,9
40	40	125	98,4	15,9	4	32,0	165,0	5,7
50	50	150	120,7	19,0	4	40,0	191,0	7,5
80	80	190	152,4	19,0	4	58,0	254,0	14,2
100	100	230	190,5	19,0	8	70,0	311,0	21,0
150	150	280	241,3	22,2	8	109,0	416,0	35,0

MG = размер мембраны

Материалы см. обзорную таблицу стр. 11

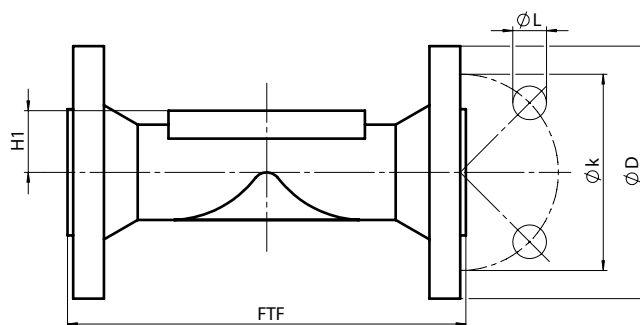

Размеры корпуса [мм]

Фланец - BS 10 Табл. „Е“, Код соединения 51 Материал корпуса GGG 40.3 (Код 17), GGG 50 (Код 81, 91)

MG	DN	øD	øk	øL	количество болтов	H1	FTF	Масса [кг]
25	25	114	83	14	4	23	127	2,9
40	40	125*	98	14	4	32	165	5,7
50	50	152	114	17	4	40	191	7,5
80	80	184	146	17	4	58	254	14,2
100	100	216	178	17	8	70	311	21,0
150	150	279	235	22	8	109	416	55,0

* Диаметр Норм BS 10 отличается от стандартного

MG = размер мембраны

Материалы см. обзорную таблицу стр. 11

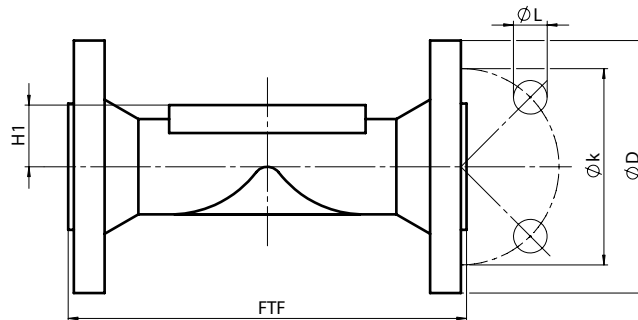

Внутренняя резьба DIN ISO 228, код соединения 1 Материал корпуса клапана GG 25 (код 8)

MG	DN	R	L	H	H1	t	SW2	кол-во граней ключа	Масса [кг]
25	15	G 1/2	85	35	19	12	32	6	0,5
	20	G 3/4	85	40	19	13	41	6	0,6
	25	G 1	110	42	19	16	46	6	0,9
40	32	G 1 1/4	120	56	28	16	55	6	1,2
	40	G 1 1/2	140	61	28	18	65	6	1,8
50	50	G 2	165	73	35	18	75	6	2,6

MG = размер мембраны

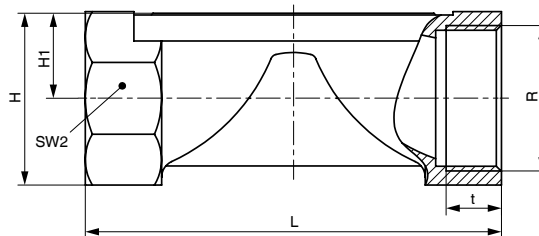

Обзор корпусов клапанов для GEMÜ 620

		Внутреннее	Фланец																			
Код соединения		1	8					38			39				51			53		56		
Код материала		8	8	17	18	83	17	18	83	8	17	18	83	17	81	91	8	17	17	81	91	
MG	DN																					
25	15	X	X	X	X	X	-	-	-	X	X	X	X	-	-	-	X	-	-	-	-	
	20	X	X	X	X	X	X	X*	X	X	X	X	X	-	-	-	X	-	-	-	-	
	25	X	X	X	X	X	X	X*	X	X	X	X	X	-	X	X*	X	-	-	X	X*	
40	32	X	X	X	X	X	-	-	-	X	X	X	X	-	-	-	-	-	-	-	-	
	40	X	X	X	X	X	X	X*	X	X	X	X	X	-	X	X*	X	-	-	X	X*	
50	50	X	X	X	X	X	X	X*	X	X	X	X	X	-	X	X*	X	-	-	X	X*	
65**	65**	-	X	X	X	X	X	X*	X	X	X	X	X	-	-	-	X	-	-	-	-	
80	80	-	X	X	X	X	X	X*	X	X	X	X	X	-	X	X*	X	-	-	X	X*	
100	100	-	X	X	X	X	X	X*	X	-	X	X	X	-	X	X*	X	-	-	X	X*	
125	125	-	X	X	-	X	-	-	-	X	X	-	X	-	-	-	X	-	-	-	-	
150	150	-	X	X	-	X	X	-	X	X	X	-	X	X	-	X	X	X	X	-	-	

* Код соединения 38 / Код материала 18 по запросу

* Код соединения 51 / Код материала 91 по запросу

* Код соединения 56 / Код материала 91 по запросу

** При использовании PTFE мембран возможна только мембрана с кодом 54.

MG = Размер мембраны

Для сведений о других мембранных клапанах и прочей продукции см. программу выпуска изделий
и прайс-лист. Обращайтесь к нам!

GEMÜ КЛАПАНЫ, СИСТЕМЫ
ИЗМЕРЕНИЯ И РЕГУЛИРОВАНИЯ

